



ที่ อว ๐๖๔๔.๐๖/ว ๐๓๙๕

วิทยาลัยการฝึกหัดครู
มหาวิทยาลัยราชภัฏพระนคร
๙ ถนนแจ้งวัฒนะ เขตบางเขน
กรุงเทพมหานคร ๑๐๒๒๐

๒๖ มกราคม ๒๕๖๖

เรื่อง ขอความอนุเคราะห์ประชาสัมพันธ์การแข่งขันแต่งบทร้อยกรองชิงถ้วยรางวัลพระราชทาน
สมเด็จพระกนิษฐาธิราชเจ้า กรมสมเด็จพระเทพรัตนราชสุดาฯ สยามบรมราชกุมารี

เรียน

สิ่งที่ส่งมาด้วย รายละเอียดการแข่งขันแต่งบทร้อยกรอง จำนวน ๑ ชุด

ด้วย สาขาวิชาภาษาไทย วิทยาลัยการฝึกหัดครู มหาวิทยาลัยราชภัฏพระนคร ได้มีกำหนดการจัด
โครงการ “การแข่งขันทักษะการแต่งคำประพันธ์แก่นักเรียนในสถานศึกษา” (เสนาะกรรม วรรณนา วันเวลา
ภาษาไทย ครั้งที่ ๖ : วันภาษาไทยแห่งชาติ) ประจำปี ๒๕๖๕ ขึ้น โดยเป็นการแข่งขันแต่งบทร้อยกรองชิงถ้วยรางวัล
พระราชทานสมเด็จพระกนิษฐาธิราชเจ้า กรมสมเด็จพระเทพรัตนราชสุดาฯ สยามบรมราชกุมารี ในวันศุกร์ที่
๑๗ กุมภาพันธ์ พ.ศ. ๒๕๖๖ เวลา ๐๘.๐๐ – ๑๖.๓๐ น. ณ ห้องประชุมเฉลิมพระบารมี อาคารเฉลิมพระเกียรติ
ชั้น ๘ มหาวิทยาลัยราชภัฏพระนคร เพื่อเป็นการเทิดพระเกียรติสมเด็จพระกนิษฐาธิราชเจ้า กรมสมเด็จพระ
เทพรัตนราชสุดาฯ สยามบรมราชกุมารี เนื่องในโอกาสเฉลิมพระชนมายุ ๖๗ พรรษา อีกทั้งยังเป็นการ
กระตุ้นและสร้างจิตสำนึกให้ผู้เข้าร่วมโครงการ ได้ตระหนักถึงคุณค่าความสำคัญของภาษาไทย โดยร่วมกัน
ส่งเสริมอนุรักษ์การใช้ภาษาไทยให้ถูกต้อง ชำรงไว้ซึ่งศิลปวัฒนธรรมไทยในด้านการประพันธ์ร้อยกรองไทย รวม
ไปถึงเยาวชนยังได้แสดงความสามารถด้านการใช้ภาษาไทยในการแต่งบทร้อยกรอง

ในการนี้ สาขาวิชาภาษาไทย วิทยาลัยการฝึกหัดครู มหาวิทยาลัยราชภัฏพระนคร จึงใคร่ขอความ
อนุเคราะห์ประชาสัมพันธ์โรงเรียนในสังกัดของท่าน ที่สนใจเข้าร่วมการแข่งขันแต่งบทร้อยกรองชิงถ้วยรางวัล
พระราชทาน สมเด็จพระกนิษฐาธิราชเจ้า กรมสมเด็จพระเทพรัตนราชสุดาฯ สยามบรมราชกุมารี โดยมีกำหนดการ
และระเบียบการแข่งขัน ตามที่ส่งมาพร้อมนี้

จึงเรียนมาเพื่อโปรดพิจารณา หวังเป็นอย่างยิ่งว่าจะได้รับความร่วมมือจากท่านด้วยดี และขอขอบพระคุณ
มา ณ โอกาสนี้

ขอแสดงความนับถือ

(นายดิเรก พรสีมา)

คณบดีวิทยาลัยการฝึกหัดครู

วิทยาลัยการฝึกหัดครู

โทรศัพท์ ๐๒ ๕๕๔ ๘๖๑๐

นางสาวศศิگانต์ หนูเกตุ หมายเลขโทรศัพท์ ๐๙ ๒๕๘๐ ๙๔๖๖



กำหนดการโครงการ “การแข่งขันทักษะการแต่งคำประพันธ์ของนักเรียนในสถานศึกษา”
(เสนาะกรรม วรรณนา วันเวลาภาษาไทย ครั้งที่ ๖: วันภาษาไทยแห่งชาติ) ประจำปี ๒๕๖๕

กิจกรรม การแข่งขันแต่งบทร้อยกรองชิงถ้วยรางวัลพระราชทาน

สมเด็จพระกนิษฐาธิราชเจ้า กรมสมเด็จพระเทพรัตนราชสุดาฯ สยามบรมราชกุมารี

วันศุกร์ ที่ ๑๗ เดือน กุมภาพันธ์ พุทธศักราช ๒๕๖๖ เวลา ๐๗.๓๐ – ๑๖.๓๐ น.

ณ ห้องประชุมเฉลิมพระบารมี อาคารเฉลิมพระเกียรติ ชั้น ๘ มหาวิทยาลัยราชภัฏพระนคร

-
- ๐๗.๓๐ – ๐๘.๐๐ น. - รับลงทะเบียนผู้เข้าร่วมการแข่งขัน
 - ๐๘.๐๐ – ๐๙.๐๐ น. - พิธีอัญเชิญถ้วยรางวัลพระราชทานฯ
 - พิธีเปิดการแข่งขันร้อยกรองชิงถ้วยรางวัลพระราชทานฯ
 - (เสนาะกรรม วรรณนา วันเวลาภาษาไทย ครั้งที่ ๖: วันภาษาไทยแห่งชาติ)
 - โดย รองศาสตราจารย์เป็รื่อง กิจรัตน์ภร รักษาการอธิการบดีมหาวิทยาลัยราชภัฏพระนคร
 - ๐๙.๐๐ – ๑๒.๐๐ น. - การแสดงชุด ภาษาไทยรวมใจ เทิดไท้วีศิษฏศิลป์น เจ้าฟ้ามหาจักรี กุลสตรีศรีแผ่นดิน
 - ๑๒.๐๐ – ๑๓.๐๐ น. - การแข่งขันร้อยกรองชิงถ้วยรางวัลพระราชทานฯ รอบคัดเลือกเข้าชิงชนะเลิศ
 - พักรับประทานอาหารกลางวัน
 - การแสดงชุด ศาสตร์แห่งทำนอง ดุริยศิลป์สู่วัฒนธรรม อารังค์รากไทยให้ยั่งยืน
 - ๑๓.๐๐ – ๑๔.๐๐ น. - คณะกรรมการตัดสินให้ข้อเสนอแนะ
 - ประกาศรายชื่อ ๕ คณะที่ผ่านการคัดเลือก เข้าแข่งขันรอบชิงชนะเลิศ
 - มอบเกียรติบัตรผู้เข้าร่วมการแข่งขัน
 - ๑๔.๐๐ – ๑๖.๐๐ น. - การแข่งขันร้อยกรองชิงถ้วยรางวัลพระราชทานฯ รอบชิงชนะเลิศ
 - ๑๖.๐๐ – ๑๖.๓๐ น. - ประกาศผลการแข่งขัน
 - พิธีรับพระราชทานรางวัล
 - พิธีปิดการแข่งขันร้อยกรองชิงถ้วยพระราชทานฯ
 - (เสนาะกรรม วรรณนา วันเวลาภาษาไทย ครั้งที่ ๖: วันภาษาไทยแห่งชาติ)
 - โดย รองศาสตราจารย์เป็รื่อง กิจรัตน์ภร รักษาการอธิการบดีมหาวิทยาลัยราชภัฏพระนคร
-

หมายเหตุ กำหนดการอาจเปลี่ยนแปลงได้ตามความเหมาะสม



ระเบียบการ

โครงการ “การแข่งขันทักษะการแต่งคำประพันธ์ของนักเรียนในสถานศึกษา”
(เสนาะกรรม วรรณนา วันเวลาภาษาไทย ครั้งที่ ๖ : วันภาษาไทยแห่งชาติ) ประจำปี ๒๕๖๕
กิจกรรม การแข่งขันแต่งบทร้อยกรองชิงถ้วยรางวัลพระราชทาน
สมเด็จพระกนิษฐาธิราชเจ้า กรมสมเด็จพระเทพรัตนราชสุดาฯ สยามบรมราชกุมารี

สาขาวิชาภาษาไทย วิทยาลัยการฝึกหัดครู มหาวิทยาลัยราชภัฏพระนคร เชิญชวนนักเรียนที่ศึกษาอยู่ในระดับมัธยมศึกษาตอนปลาย ทั่วประเทศ ที่มีความสนใจและความถนัดในด้านการประพันธ์ร้อยกรองไทยและการอ่านทำนองเสนาะ เข้าร่วมโครงการ “การแข่งขันทักษะการแต่งคำประพันธ์แก่นักเรียนในสถานศึกษา” (เสนาะกรรม วรรณนา วันเวลาภาษาไทย ครั้งที่ ๖ : วันภาษาไทยแห่งชาติ) ประจำปี ๒๕๖๕ กิจกรรม การแข่งขันแต่งบทร้อยกรองชิงถ้วยรางวัลพระราชทานสมเด็จพระกนิษฐาธิราชเจ้า กรมสมเด็จพระเทพรัตนราชสุดาฯ สยามบรมราชกุมารี โดยมีรายละเอียดการแข่งขันดังต่อไปนี้

๑. คุณสมบัติผู้เข้าแข่งขัน

กำลังศึกษาอยู่ในระดับมัธยมศึกษาตอนปลาย (ม.๔-๖)

๒. จำนวนผู้เข้าแข่งขัน

๒.๑ การแข่งขันเป็นคณะ คณะละ ๔ คน

(ผู้แต่งบทร้อยกรอง คณะละ ๓ คน และผู้อ่านทำนองเสนาะ คณะละ ๑ คน)

๒.๒ ส่งเข้าแข่งขันได้สถานศึกษาละ ๑ คณะเท่านั้น

๓. ประเภทร้อยกรองที่ใช้ในการแข่งขันและเวลาที่กำหนดให้ การแข่งขันแบ่งออกเป็น ๓ รอบ ดังนี้

๓.๑ รอบที่ ๑ รอบคัดเลือก คัดเลือกจากผลงานการแต่งบทร้อยกรองที่แต่ละคณะส่งเข้าแข่งขัน โดยกำหนดประเภทบทร้อยกรองที่ใช้ในการแข่งขัน ดังนี้

๑. ผู้ส่งผลงานเข้าแข่งขันจะต้องแต่งคำประพันธ์ ประเภทโคลงกระทู้ จำนวน ๓ บท

๒. คณะกรรมการดำเนินงานกำหนดหัวข้อและกระทู้ให้นำจำนวน ๑ บท

๓. แข่งขันในกระทู้ “ภาษาไทยกับยุคสมัยที่เปลี่ยนแปลง”

๔. กระทู้บทแรกผู้จัดกำหนดให้ คือ “คำ ไทย ไกล เดิม”

๕. โคลงกระทู้บทที่ ๒ และบทที่ ๓ โดยผู้ส่งผลงานเข้าแข่งขันจะแต่งเป็นโคลงกระทู้หรือไม่ก็ได้ แต่จะต้องสัมผัสร้อยโคลงให้ถูกต้องตามฉันทลักษณ์อย่างเคร่งครัด

๓.๒ รอบที่ ๒ รอบคัดเลือกเข้าชิงชนะเลิศ เพื่อคัดเลือกคณะที่จะเข้าแข่งขันในรอบชิงชนะเลิศ จำนวน ๑๐ โรงเรียน ทำการแข่งขัน ดังนี้

๑. แข่งขันโดยใช้บทร้อยกรองประเภทฉันท์ คือ

อินทรวีเชียรฉันท์ ๑๑ จำนวน ๓ บท เวลา ๒๐ นาที

๒. เมื่อการแข่งขันหมดเวลาลง แต่ละคณะจะต้องส่งผู้อ่านทำนองเสนาะ คณะละ ๑ คน ทั้งนี้ ผู้เข้าแข่งขัน ๕ คณะแรกที่มีคะแนนสูงสุดจะได้ผ่านเข้ารอบชิงชนะเลิศ

๓.๓ รอบที่ ๓ รอบชิงชนะเลิศ

เป็นการแข่งขันแต่งบทร้อยกรอง “กวีวิัจนะ” โดยกำหนดทำการแข่งขัน ดังนี้

๑. ราชบัณฑิตยสถาน อธิบาย “กวีวิัจนะ” ว่าหมายถึง “คำรวมเรียกคำประพันธ์ร้อยกรองทุกชนิดทั้งแบบเก่าและแบบที่ประดิษฐ์ขึ้นใหม่ คำนี้ พระราชวรวงศ์เธอ กรมหมื่นพิทยาลงกรณ์ ทรงบัญญัติขึ้นโดยเทียบกับคำว่า poetry” (ราชบัณฑิตยสถาน, ๒๕๕๒ : ๔๓)

๒. แต่งบทร้อยกรอง ๔ ประเภท มาแต่งร่วมกันเพื่อเสนอเนื้อหาตามหัวข้อที่กำหนด

๓. บทร้อยกรอง ๔ ประเภท มีลำดับการแต่ง ประเภทของคำประพันธ์ และจำนวนบท ดังนี้

๓.๑ โคลงสี่สุภาพ จำนวน ๑ บท

๓.๒ อินทรวีเชียรฉันท์ ๑๑ จำนวน ๑ บท

๓.๓ กาพย์ยานี ๑๑ จำนวน ๑ บท

๓.๔ กลอนสุภาพ จำนวน ๒ บท

ทั้งนี้ บทร้อยกรองแต่ละประเภทใช้แบบแผนฉันท์ลักษณะตามข้อกำหนดในตำราการแต่งคำประพันธ์ไทย

๔. ใช้เวลาในการแข่งขันแต่งบทร้อยกรอง “กวีวิัจนะ” จำนวน ๓๐ นาที

๕. เมื่อการแข่งขันหมดเวลาลง แต่ละคณะจะต้องส่งผู้อ่านทำนองเสนาะ คณะละ ๑ คน

๖. หัวข้อที่ใช้ในการประกวดคณะกรรมการตัดสินจะเป็นผู้กำหนด

แผนผังของกรวิวัจนะที่ใช้ในการแข่งขัน มีดังนี้

โคลงสี่สุภาพ

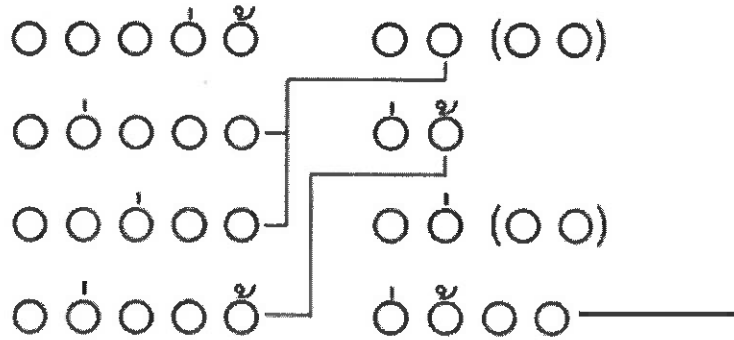

อินทรวีเชียรฉันท ๑๑



ภาพยยานี ๑๑

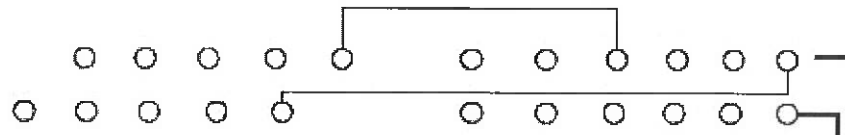

กลอนสุภาพ

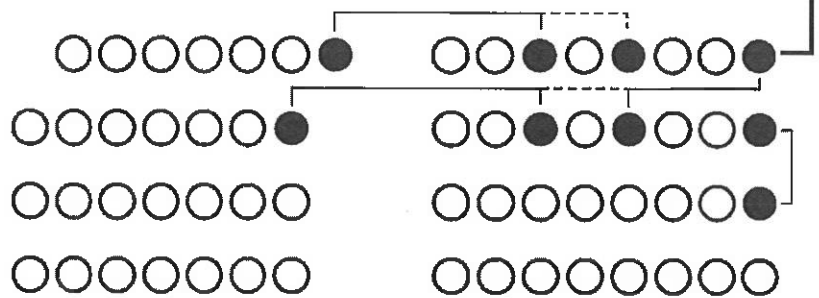

๔. เงื่อนไขและกติกาในการแข่งขันการแต่งบทร้อยกรอง

๔.๑ รอบที่ ๑ รอบคัดเลือก

๔.๑.๑ บทร้อยกรองที่ผิติดนั้หลักษณั้ต่อไปนี้ ักรรการจะไม่นำไปพิจารณาคะแนน

๑) ไม่มีสัมผัสระหว่างวรรค

๒) ไม่มีสัมผัสระหว่างบท

๓) คำเอก-คำโทผิด

๔) ใช้สระเสียงสั้นสัมผัสกับสระเสียงยาวเป็นสัมผัสบังคับ (เช่น “ใน” สัมผัสกับ “นาย”)

๕) เขียนไม่ครบบทตามที่กำหนด

๔.๑.๒ บทร้อยกรองที่ไม่ผิติดนั้หลักษณั้ คณะกรรการตัดสินจะนำไปพิจารณาให้คะแนน โดยมีหลักเกณฑ์การให้คะแนน ดังนี้

คะแนนเต็ม ๕๐ คะแนน แบ่งเป็น

๑) ฉันทลักษณ์และอักขรวิธี ๑๐ คะแนน

๒) ความคิดและเนื้อหา ๒๐ คะแนน

๓) การใช้ภาษาและวรรณศิลป์ ๒๐ คะแนน

๔.๑.๓ คำประพันธ์จะต้องมีเนื้อหาที่ไม่ลบหลู่สถาบันชาติ ศาสนา พระมหากษัตริย์ และไม่ใช้ถ้อยคำที่เป็นการดูถูกดูหมิ่น เสียดสี และก่อให้เกิดความแตกแยกในสังคม

๔.๑.๔ ผลงานที่แต่ละคณะส่งเข้าแข่งขันต้องเป็นผลงานที่แต่งขึ้นใหม่ และไม่เคยส่งเข้าประกวดหรือเผยแพร่ที่ไหนมาก่อน ทั้งนี้ห้ามลอกเลียนแบบบทร้อยกรองของผู้อื่นมาเป็นของตนเอง

๔.๑.๕ คณะที่ส่งผลงานเข้าแข่งขันจะต้องรับผิดชอบต่อการละเมิดลิขสิทธิ์ หรือการที่เนื้อหาข้อเท็จจริงในผลงานที่ส่งเข้าแข่งขันมีลักษณะละเมิดกฎหมาย หากมีข้อพิพาททางกฎหมาย ไม่ว่าจะกรณีใดถือเป็นความรับผิดชอบของคณะที่ส่งผลงานเข้าแข่งขัน คณะผู้จัดจะไม่รับผิดชอบแม้แต่ประการใด

๔.๑.๖ ลิขสิทธิ์ในการตีพิมพ์ผลงานครั้งแรกเป็นของสาขาวิชาภาษาไทย วิทยาลัยการฝึกหัดครูมหาวิทยาลัยราชภัฏพระนคร

๔.๑.๗ คณะกรรการตัดสินจะคัดเลือกให้เหลือ ๑๐ ผลงาน เพื่อเข้าสู่การแข่งขันในรอบที่ ๒ รอบคัดเลือกเข้าชิงชนะเลิศ

๔.๑.๘ ประกาศผลรอบคัดเลือกในวันเสาร์ที่ ๑๑ กุมภาพันธ์ พ.ศ. ๒๕๖๕ ที่เพจ Facebook: เสนาะกรรณ วรรณนา วันเวลาภาษาไทย: วันภาษาไทยแห่งชาติ

๔.๒ รอบที่ ๒ รอบคัดเลือกเข้าชิงชนะเลิศ

๔.๒.๑ คณะผู้เข้าแข่งขันต้องมาถึงสถานที่จัดการแข่งขัน และลงทะเบียนได้ตั้งแต่เวลา ๐๗.๓๐-๐๘.๐๐ น. ทั้งนี้หากมาลงทะเบียนล่าช้ากว่ากำหนดถือว่าสละสิทธิ์

๔.๒.๒ เริ่มทำการแข่งขันรอบคัดเลือกเข้าชิงชนะเลิศ เวลา ๐๘.๐๐-๑๒.๐๐ น.

๔.๒.๓ คณะกรรการดำเนินงานจะให้เริ่มการแข่งขันประเภทฉันทลักษณ์ตามหัวข้อและเวลาที่กำหนดให้ โดยให้ผู้เข้าแข่งขันเขียนสำนวนลงในกระดาษที่คณะกรรการดำเนินงานเตรียมไว้ให้ เมื่อหมดเวลา คณะกรรการดำเนินงานจะเก็บกระดาษสำนวนฉบับจริงทันที

๔.๒.๔ หลังจากหมดเวลาการแข่งขัน ผู้เข้าแข่งขันที่เป็นตัวแทนอ่านทำนองเสนาะจะต้องออกไปอ่านคำประพันธ์เป็นทำนองเสนาะ จำนวน ๑ รอบ ทั้งนี้จะมีการให้คะแนนการอ่านทำนองเสนาะตามที่แจ้งไว้ในเกณฑ์การให้คะแนนคณะกรรมการตัดสิน

๔.๒.๕ การแข่งขันในรอบที่ ๒ จะคัดเลือกคณะที่เข้าแข่งขัน ๕ คณะแรกที่มีคะแนนสูงสุดเข้าแข่งขันในรอบที่ ๓ รอบชิงชนะเลิศ

๔.๓ รอบที่ ๓ รอบชิงชนะเลิศ

๔.๓.๑ เริ่มทำการแข่งขันรอบชิงชนะเลิศ เวลา ๑๓.๐๐-๑๖.๓๐ น.

๔.๓.๒ คณะกรรมการดำเนินงานจะให้เริ่มการแข่งขันการแต่งบทร้อยกรอง “กวีวิจนะ” ตามหัวข้อและเวลาที่กำหนด โดยให้ใช้คำประพันธ์ ๔ ประเภทมาแต่งร่วมกันเพื่อเสนอเนื้อหาตามหัวข้อที่กำหนด

๔.๓.๓ โดยให้ผู้เข้าแข่งขันเขียนสำนวนลงในกระดาษสำนวนที่คณะกรรมการดำเนินงานเตรียมไว้ให้ เมื่อหมดเวลาผู้เข้าแข่งขันวางปากกาทันที

๔.๓.๔ หลังจากหมดเวลาการแข่งขัน ผู้เข้าแข่งขันที่เป็นตัวแทนอ่านทำนองเสนาะ จะต้องออกไปอ่านคำประพันธ์เป็นทำนองเสนาะ จำนวน ๑ รอบ ทั้งนี้จะมีการให้คะแนนการอ่านทำนองเสนาะตามที่แจ้งไว้ในเกณฑ์การให้คะแนนคณะกรรมการตัดสิน

๔.๓.๕ คณะกรรมการจะรวบรวมคะแนน ๕ คณะสุดท้าย ประกาศผลการจัดอันดับที่ ๑, ๒, ๓, ๔ และ ๕ ของการแข่งขันร้อยกรองซึ่งด้วยรางวัลพระราชทานฯ

๔.๓.๖ การตัดสินของคณะกรรมการถือเป็นที่สุด

๕. เกณฑ์การให้คะแนน (๑๐๐ คะแนน)

ผลงานที่ผิดฉันทลักษณ์สำคัญจะไม่นำไปพิจารณาคะแนน ได้แก่

- ๑) ไม่มีสัมผัสระหว่างวรรค
- ๒) ไม่มีสัมผัสระหว่างบท
- ๓) ผิดฉันทลักษณ์บังคับ ได้แก่ ครุ-ลหุ คำเอก-คำโท
- ๕) เสี่ยงวรรณยุกต์ท้ายวรรคผิด
- ๖) ใช้สระเสียงสั้นสัมผัสกับสระเสียงยาวเป็นสัมผัสบังคับ (เช่น “ใน” สัมผัสกับ “นาย”)
- ๗) เขียนไม่ครบบทตามที่กำหนด

ผลงานที่ไม่ผิดฉันทลักษณ์ คณะกรรมการตัดสินจะนำไปพิจารณา มีหลักเกณฑ์การให้คะแนน ดังนี้

๑. ฉันทลักษณ์และอักขรวิธี (๓๐ คะแนน)

- | | | |
|--|----|-------|
| ๑) ฉันทลักษณ์ถูกต้อง ครบถ้วน | ๒๐ | คะแนน |
| ๒) อักขรวิธีถูกต้อง อ่านง่าย เป็นระเบียบ สะอาด | ๑๐ | คะแนน |

๒. ความคิดและเนื้อหา (๓๐ คะแนน)

- | | | |
|-----------------------------------|----|-------|
| ๑) ตรงประเด็น ถูกต้อง และสอดคล้อง | ๒๐ | คะแนน |
| ๒) เสนอแนวคิดสร้างสรรค์ | ๑๐ | คะแนน |

๓. การใช้ภาษาและวรรณศิลป์ (๓๐ คะแนน)

- | | | |
|---|----|-------|
| ๑) เลือกใช้คำเหมาะแก่เนื้อหาและบริบท | ๒๐ | คะแนน |
| ๒) เล่นสัมผัส เล่นคำ ใช้กวีโวหาร ใช้ภาพพจน์ | ๑๐ | คะแนน |

๔. การอ่านทำนองเสนาะ (๑๐ คะแนน)

- | | | |
|---------------------------------|---|-------|
| ๑) ออกเสียงถูกต้องตามอักขรวิธี | ๕ | คะแนน |
| ๒) น้ำเสียง และอารมณ์ความรู้สึก | ๕ | คะแนน |

๖. รางวัลการแข่งขัน

- | | |
|---------------------------------|---|
| ๖.๑ รางวัลชนะเลิศ | ถ้วยรางวัลพระราชทานสมเด็จพระกนิษฐาธิราชเจ้า
กรมสมเด็จพระเทพรัตนราชสุดาฯ สยามบรมราชกุมารี
เงินรางวัล ๑๐,๐๐๐ บาท พร้อมเกียรติบัตร |
| ๖.๒ รางวัลรองชนะเลิศอันดับที่ ๑ | โล่รางวัลเกียรติยศรัฐมนตรีว่าการกระทรวงการอุดมศึกษา
วิทยาศาสตร์ วิจัยและนวัตกรรม
เงินรางวัล ๕,๐๐๐ บาท พร้อมเกียรติบัตร |
| ๖.๓ รางวัลรองชนะเลิศอันดับที่ ๒ | โล่รางวัลเกียรติยศปลัดกระทรวงวัฒนธรรม
เงินรางวัล ๓,๐๐๐ บาท พร้อมเกียรติบัตร |
| ๖.๔ รางวัลชมเชย | เงินรางวัล ๑,๐๐๐ บาท พร้อมเกียรติบัตร
จำนวน ๒ รางวัล |

- หมายเหตุ ๑. ผู้เข้าร่วมการแข่งขัน ๕ คณะ ที่ไม่ได้รับรางวัลอันดับที่ ๑-๕ จะได้รับเกียรติบัตรรางวัลดีเด่น
จากอธิการบดีมหาวิทยาลัยราชภัฏพระนคร
๒. ผู้เข้าร่วมการแข่งขันที่ไม่ได้รับคัดเลือกเป็น ๑๐ คณะ จะได้รับเกียรติบัตรเข้าร่วมการแข่งขัน
จากอธิการบดีมหาวิทยาลัยราชภัฏพระนคร
๓. การตัดสินของคณะกรรมการถือเป็นที่สุด

๗. การสมัครเข้าแข่งขันรอบคัดเลือก

ส่งผลงานรอบคัดเลือกและรายชื่อนักเรียนเข้าร่วมแข่งขันได้ตั้งแต่ ๒๗ มกราคม พ.ศ. ๒๕๖๖ จนถึงวันที่
๑๐ กุมภาพันธ์ พ.ศ. ๒๕๖๖ การส่งผลงานรอบคัดเลือกและรายชื่อนักเรียนเข้าร่วมแข่งขันสามารถส่งได้ที่

<https://forms.gle/duKQN4rpt8MpfjUN9>

๘. วันและสถานที่ในการแข่งขัน (รอบคัดเลือกเข้าชิงชนะเลิศ และรอบชิงชนะเลิศ)

๘.๑ วันเวลาที่แข่งขัน

วันศุกร์ ที่ ๑๗ กุมภาพันธ์ พ.ศ. ๒๕๖๖

เวลา ๐๗.๓๐-๑๖.๓๐ น.

๘.๒ สถานที่จัดการแข่งขัน

ห้องประชุมเฉลิมพระบารมี อาคารเฉลิมพระเกียรติ ชั้น ๘ มหาวิทยาลัย
ราชภัฏพระนคร

๙. ผู้ประสานงาน

๙.๑ นายสายชล ธนะเนตร

เบอร์ติดต่อ ๐๙๑-๘๘๓-๕๖๒๘

Email: saychonttanante@gmail.com

๙.๒ นางสาวศศิกันต์ บัวจันทร์

เบอร์ติดต่อ ๐๖๔-๙๐๕-๔๑๓๒

Email: sasi24052545@gmail.com

จึงประกาศให้ทราบโดยทั่วกัน

ประกาศ ณ วันที่ ๒๗ มกราคม พ.ศ. ๒๕๖๖

(นายดิเรก พรสีมา)

คณบดีวิทยาลัยการฝึกหัดครู
มหาวิทยาลัยราชภัฏพระนคร

Facebook: เสนากรรม วรณนา วันเวลาภาษาไทย: วันภาษาไทยแห่งชาติ

web.facebook.com/Sanothkanwannana

Apps Welcome to Edufut... Phranakhon Rajabhat... คณะครูผู้สอน... ประชาสัมพันธ์... ทรัพยากรทางการศ... วิชาภาษาไทย... โดคอมมิ - Googl... Reading list

ค้นหาบน Facebook



เสนากรรม วรณนา วันเวลาภาษาไทย: วันภาษาไทยแห่งชาติ
@Sanothkanwannana · งานกิจกรรม

ติดต่อเรา facebook.com

หน้าหลัก ทีวี วิดีโอ รูปภาพ เพิ่มเพิ่ม

👍 ถูกใจแล้ว 🔍 ส่งข้อความ

เกี่ยวกับ ดูทั้งหมด สร้างโพสต์

Facebook: สาขาวิชาภาษาไทย วิทยาลัยการฝึกหัดครู มหาวิทยาลัยราชภัฏพระนคร

web.facebook.com/ThaiEducation.BED

Apps Welcome to Edufut... Phranakhon Rajabhat... คณะครูผู้สอน... ประชาสัมพันธ์... ทรัพยากรทางการศ... วิชาภาษาไทย... โดคอมมิ - Googl... Reading list

ค้นหาบน Facebook



สาขาวิชาภาษาไทย วิทยาลัยการฝึกหัดครู มหาวิทยาลัยราชภัฏพระนคร
@ThaiEducation.BED · หน่วยงานราชการ

ส่งข้อความ อดีตนายกรัฐมนตรี

หน้าหลัก ทีวี วิดีโอ รูปภาพ เพิ่มเพิ่ม

👍 ถูกใจแล้ว 🔍 ส่งข้อความ

เกี่ยวกับ ดูทั้งหมด สร้างโพสต์

ผลการแต่งคำประพันธ์

การแข่งขันแต่งบทร้อยกรองชิงถ้วยพระราชทาน

สมเด็จพระกนิษฐาธิราชเจ้า กรมสมเด็จพระเทพรัตนราชสุดาฯ สยามบรมราชกุมารี

(เสนาะภรณ์ วรรณนา วันเวลาภาษาไทย ครั้งที่ ๖ : วันภาษาไทยแห่งชาติ) ประจำปี ๒๕๖๕

โรงเรียนพระนคร จังหวัดกรุงเทพมหานคร

คำประพันธ์

ประเภทโคลงกระทู้ จำนวน ๓ บท

สามารถสมัครเข้าแข่งขันได้
เพียงสแกน QR Code

